



# Sensor F02

### Stručná charakteristika snímače

Snímač otáčení F02 slouží ke snímání pozice klikové hřídele spalovacího motoru. Při buzení dvou cívek umožňuje rozdělení jisker na základě stavu zastínění nebo odstínění snímače.

Fyzikální princip snímače je infračervená závora jejíž paprsek je přerušován rotačním kovovým nebo plastovým neprůsvitným kotoučem.

Snímač je určen pro zapalování typu *Universal Ignition* a *Direct Ignition*.

### Základní technické parametry

Parametr	Rozsah
Napájecí napětí	5V
Proudový odběr	20mA
Pracovní otáčky	0 až 25.000 ot/min
Pracovní teplota	-25 až 85°C
Typ spínání	Otevřený kolektor (NPN)
Maximální spínaný proud	20mA
Maximální spínané napětí	30V
Úbytek napětí v sepnutém stavu	0,4V při 1mA
Vnější rozměry	Ø50x15 mm

### Mechanické schéma

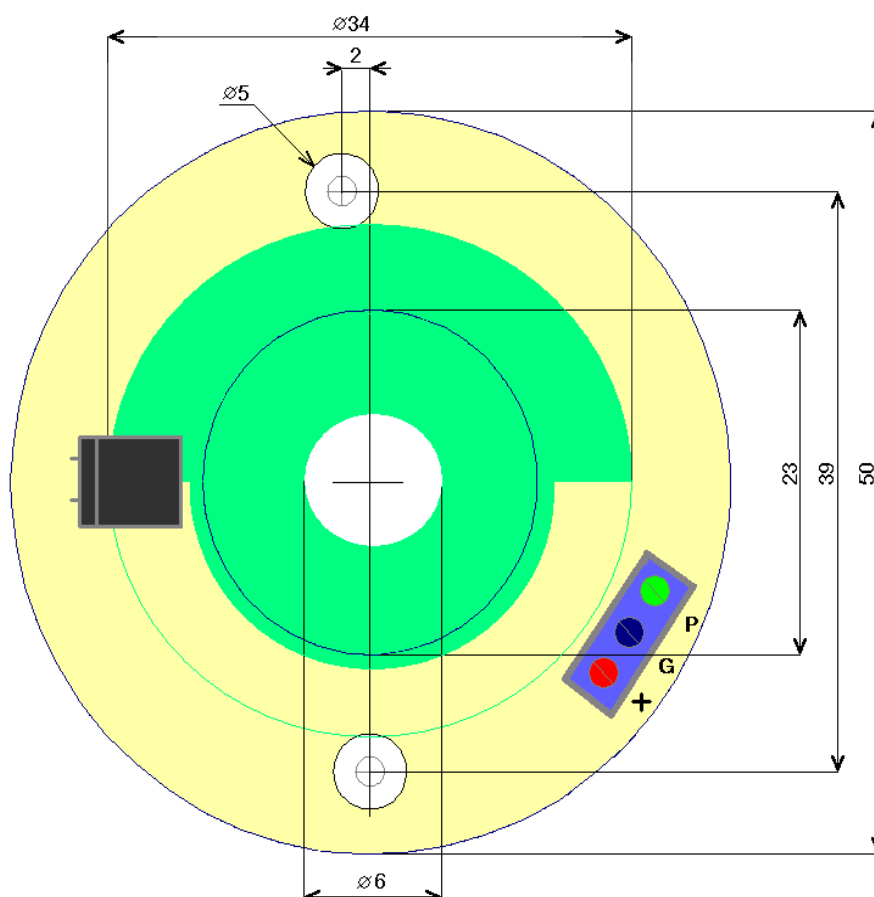

## Elektrické schéma

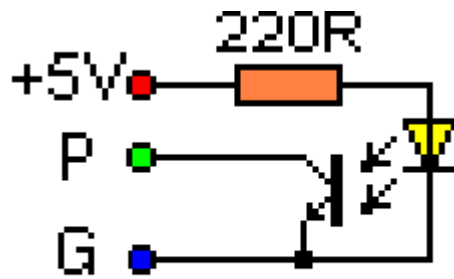

## Foto snímače s kovovou rotační clonou

